

(1) Maße sind motorenabhängig	Maßblatt-Nr.
(2) Standard-MotorwellenØ	1-stufig
11/12,7/14/15,87/16/19 22/24	MB-1811
28/32/35	MB-1812
(2) Standard-MotorwellenØ	2-stufig
9,525/10/11/12/12,7/14 16/19	MB-1813
22/24	MB-1814

Werkstoffe:
 Antriebsflansch: Aluminium - unbehandelt
 Gehäuse: Stahl - schwarz

Montageanweisungen beachten!
 Änderungen vorbehalten!

		Allgemein- toleranzen 2768-cl	Massstab: 4:5	DIN A3	ISO
			Maßblatt PLFN 110 1.stufig		
h	Datum	Name			
g	Bear. 16.11.09	Ille			
f	Gepr. 16.11.09	Huber			
e	Freig. 16.11.09	Bühler			
d					
c	Neugart GmbH		Zchg-Nr.: MB - 1811		Blatt
b	Keltenstrasse 16		Sach-Nr.:		
a	D - 77971 Kippenheim		Ident-Nr.:		Bl.
Zust.	Änderung	Datum	Nam. (Urspr.)	(Ers.f.)	

Allgemeine Daten		
Planetengetriebe-Verzahnungsart		geradverzahnt
Lebensdauer	h	20.000
Lebensdauer bei $T_{2N} \times 0,88$	h	30.000
Abtriebswellenlager		Schrägrollenlager
Abdichtung		Radialwellendichtring
Schutzart		IP 65
Schmierung		Lebensdauerschmierung
zulässige Betriebstemperatur	°C	-25 / +90
Motoranbau		M2 (gelagertes Antriebsritzel)
Betriebsart		S1
Betriebsfaktor		cB=1
max. zul. Motorgewicht	kg	34
Referenzdrehzahl für Lagerlebensdauerberechnungen (n_p)	min ⁻¹	100
zul. Axiallast für Abtriebslagerung bezogen auf Wellenmitte nach L10h/Fr=0/20.000h	N	9500
zul. Radiallast für Abtriebslagerung bezogen auf Wellenmitte nach L10h/Fa=0/20.000h	N	5500
zul. Axiallast für Abtriebslagerung bezogen auf Wellenmitte nach L10h/Fr=0/30.000h	N	8400
zul. Radiallast für Abtriebslagerung bezogen auf Wellenmitte nach L10h/Fa=0/30.000h	N	4800
max. zul. Radiallast bezogen auf Wellenmitte	N	8000
Einbaulage		beliebig
notwendige Motorflanschgenauigkeit		DIN 42955-R
geforderte Motorwellentoleranz		j6/k6
min. nutzbare Motorwellenlänge	mm	21
Anzugsmoment der Klemmschraube	Nm	16,5

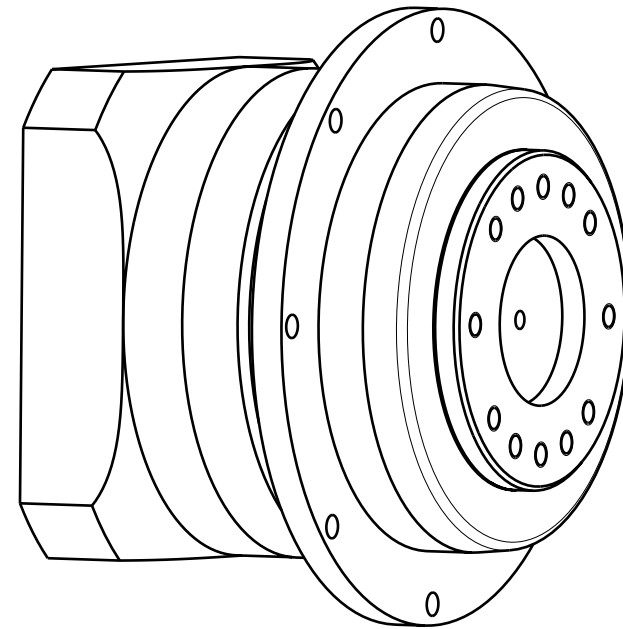

Übersetzungsabhängige Daten					
Übersetzung		4	5	8	10
Dauerabtriebsdrehmoment T_{2N}	Nm	300	260	150	125
max. Abtriebsdrehmoment T_{2max} für 30.000 Umdrehungen der Abtriebswelle	Nm	480	416	240	200
Not-Aus Moment 1000 mal zulässig	Nm	600	520	300	250
max. Verdrehspiel bezogen auf Abtriebswelle	arcmin	3			
Wirkungsgrad bei T_{2N} und Bezugstemperatur 70°C	%	98	98	98	97
mechanische Grenzdrehzahl (n_p) Betriebstemperatur darf nicht überschritten werden	min ⁻¹	8500			
thermische Grenzdrehzahl (n_p): bei 50% T_{2N} und S1 Betriebstemperatur darf nicht überschritten werden	min ⁻¹	1550	1950	3300	4000
thermische Grenzdrehzahl (n_p): bei 100% T_{2N} und S1 Betriebstemperatur darf nicht überschritten werden	min ⁻¹	1050	1400	2650	3350
Massenträgheit bezogen auf die Antriebswelle und Motorwellendurchmesser d=14	kgcm ²	2,94	2,51	2,08	2,00
Leerlaufmoment bei $n_p=3000$ und 20°C Getriebe temperatur	Nm	1,50	1,18	0,76	0,64
Losbrechmoment bei $n_p=0$ und 20°C Getriebe temperatur	Nm	0,2			
Gewicht mit Standardflansch	kg	6,5			
Verdrehsteifigkeit	Nm/arcmin	90			
Laufgeräusch bei $n_p=3000$ ohne Last im Abstand von 1m	dB(A)	66	65	65	65

Änderungen vorbehalten!

	
Maßblatt PLFN 110 1.stufig	
MB-1811	Blatt 2/2
16.11.2009	Index: