

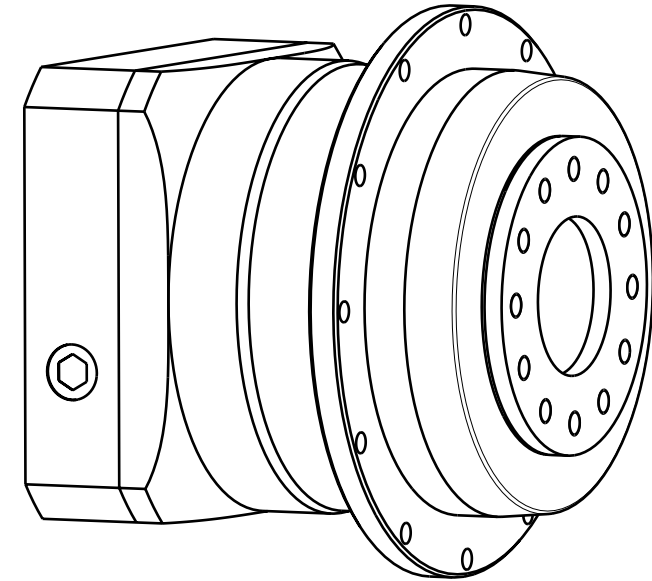



Allgemeine Daten		
Planetengetriebe-Verzahnungsart		geradverzahnt
Lebensdauer	h	20.000
Lebensdauer bei $T_{2N} \times 0,88$	h	30.000
Abtriebswellenlager		Kegelrollenlager
Abdichtung		Radialwellendichtring
Schutzart		IP 65
Schmierung		Lebensdauerschmierung
zulässige Betriebstemperatur	°C	-25 / +90
Motoranbau		M2 (gelagertes Antriebsritzel)
Betriebsart		S1
Betriebsfaktor		cB=1
max. zul. Motorgewicht	kg	50
Referenzdrehzahl für Lagerlebensdauerberechnungen ( $n_2$ )	min <sup>-1</sup>	100
zul. Axiallast für Abtriebslagerung bezogen auf Wellenmitte nach L10h/Fr=0/20.000h	N	8500
zul. Radiallast für Abtriebslagerung bezogen auf Wellenmitte nach L10h/Fa=0/20.000h	N	12000
zul. Axiallast für Abtriebslagerung bezogen auf Wellenmitte nach L10h/Fr=0/30.000h	N	7500
zul. Radiallast für Abtriebslagerung bezogen auf Wellenmitte nach L10h/Fa=0/30.000h	N	11000
max. zul. Radiallast bezogen auf Wellenmitte	N	30.000
Einbaulage		beliebig
notwendige Motorflanschgenauigkeit		DIN 42955-R
geforderte Motorwellentoleranz		j6/k6
min. nutzbare Motorwellenlänge	mm	26
Anzugsmoment der Klemmschraube	Nm	40



Übersetzungsabhängige Daten					
Übersezung		4	5	8	10
Dauerabtriebsdrehmoment $T_{2N}$	Nm	600	750	450	305
max. Abtriebsdrehmoment $T_{2max}$ für 30.000 Umdrehungen der Abtriebswelle	Nm	960	1200	720	488
Not-Aus Moment 1000 mal zulässig	Nm	1200	1500	900	610
max. Verdrehspiel bezogen auf Abtriebswelle	arcmin	3			
Wirkungsgrad bei $T_{2N}$ und Bezugstemperatur 70°C	%	98	98	98	97
mechanische Grenzdrehzahl ( $n_1$ ) Betriebstemperatur darf nicht überschritten werden	min <sup>-1</sup>	6500			
thermische Grenzdrehzahl ( $n_1$ ): bei 50% $T_{2N}$ und S1 Betriebstemperatur darf nicht überschritten werden	min <sup>-1</sup>	1150	1200	2100	2700
thermische Grenzdrehzahl ( $n_1$ ): bei 100% $T_{2N}$ und S1 Betriebstemperatur darf nicht überschritten werden	min <sup>-1</sup>	800	850	1550	2150
Massenträgheit bezogen auf die Antriebswelle und Motorwellendurchmesser $d=14$	kgcm <sup>2</sup>	11,78	9,70	7,71	7,40
Leerlaufmoment bei $n_1=3000$ und 20°C Getriebelemperatur	Nm	3,10	2,44	1,62	1,38
Losbrechmoment bei $n_1=0$ und 20°C Getriebelemperatur	Nm	0,20	0,10	0,10	0,10
Gewicht mit Standardflansch	kg	13,0			
Verdrehsteifigkeit	Nm/arcmin	200			
Laufgeräusch bei $n_1=3000$ ohne Last im Abstand von 1m	dB(A)	71	68	68	68

Änderungen vorbehalten!

	
Maßblatt PLFN 140 1.stufig	
MB-1773	Blatt 2/2
16.11.2009	Index: