

(1)	Maße sind motorenabhängig	Maßblatt-Nr.
(2)	Standard-MotorwellenØ	1-stufig
	9,525/10/11/12/12,7/14 16/19	MB-1769
	22/24	MB-1770
(2)	Standard-MotorwellenØ	2-stufig
	8/9/9,525/10/11/12 12,7/14	MB-1771
	16/19	MB-1772

Werkstoffe:
 Antriebsflansch: Aluminium - unbehandelt
 Gehäuse: Stahl - schwarz

Montageanweisungen beachten!
 Änderungen vorbehalten!

		Allgemein- toleranzen 2768-cl	Massstab: 1:2		DIN A3	ISO
			Maßblatt PLFN 90 2-stufig			
h	Datum	Name				
g	Bear. 09.10.09	Ille				
f	Gep. 09.10.09	Huber				
e	Freig. 09.10.09	Bühler				
d						
c	Neugart GmbH		Zchg-Nr.: MB - 1771	Blatt		
b	Keltenstrasse 16		Sach-Nr.:	2 Bl.		
a	D - 77971 Kippenheim		Ident-Nr.:			
Zust.	Änderung	Datum	Nam. (Urspr.)	(Ers.f.)	(Ers.d.)	

Allgemeine Daten		
Planetengetriebe-Verzahnungsart		geradverzahnt
Lebensdauer	h	20.000
Lebensdauer bei $T_{2N} \times 0.88$	h	30.000
Abtriebswellenlager		Schrägrollenlager
Abdichtung		Radialwellendichtring
Schutzart		IP 65
Schmierung		Lebensdauerschmierung
zulässige Betriebstemperatur	°C	-25 / +90
Motoranbau		M2 (gelagertes Antriebsritzel)
Betriebsart		S1
Betriebsfaktor		$c_B=1$
max. zul. Motorgewicht	kg	15
Referenzdrehzahl für Lagerlebensdauerberechnungen (n_p)	min^{-1}	100
zul. Axiallast für Abtriebslagerung bezogen auf Wellenmitte nach L10h/Fr=0/20.000h	N	8200
zul. Radiallast für Abtriebslagerung bezogen auf Wellenmitte nach L10h/Fa=0/20.000h	N	4400
zul. Axiallast für Abtriebslagerung bezogen auf Wellenmitte nach L10h/Fr=0/30.000h	N	7200
zul. Radiallast für Abtriebslagerung bezogen auf Wellenmitte nach L10h/Fa=0/30.000h	N	3900
max. zul. Radiallast bezogen auf Wellenmitte	N	4700
Einbautage		beliebig
notwendige Motorflanschgenauigkeit		DIN 42955-R
geforderte Motorwellentoleranz		j6/k6
min. nutzbare Motorwellenlänge	mm	16
Anzugsmoment der Klemmschraube	Nm	4,5

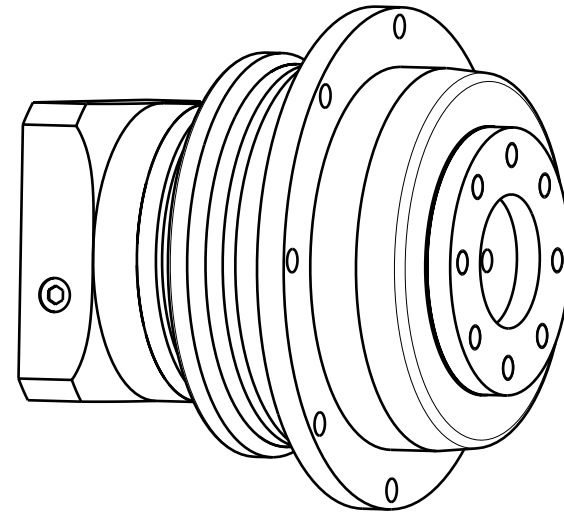

Übersetzungsabhängige Daten		2-stufig							
Übersetzung		16	20	25	32	40	50	64	100
Dauerabtriebsdrehmoment T_{2N}	Nm	150	150	140	150	140	130	80	60
max. Abtriebsdrehmoment T_{2max} für 30.000 Umdrehungen der Abtriebswelle	Nm	240	240	224	240	224	208	128	96
Not-Aus Moment 1000 mal zulässig	Nm	300	300	280	300	280	260	160	120
max. Verdrehspiel bezogen auf Abtriebswelle	arcmin	<5							
Wirkungsgrad bei T_{2N} und Bezugstemperatur 70°C	%	96	96	95	95	94	94	90	85
mechanische Grenzdrehzahl (n_p) Betriebstemperatur darf nicht überschritten werden	min^{-1}	10.000							
max. mittlere Antriebsdrehzahl (n_p): bei 50% T_{2N} und S1 Betriebstemperatur darf nicht überschritten werden	min^{-1}	4450	5100	5850	6000	6000	6000	6000	6000
max. mittlere Antriebsdrehzahl (n_p): bei 100% T_{2N} und S1 Betriebstemperatur darf nicht überschritten werden	min^{-1}	3200	3700	4400	5050	5900	6000	6000	6000
Massenträgheit bezogen auf die Abtriebswelle und Motorwellendurchmesser $d=14$	kgcm^2	0,580	0,560	0,450	0,540	0,430	0,280	0,300	0,260
Leerlaufmoment bei $n_p=3000$ und 20°C Getriebebetemperatur	Nm	0,280	0,260	0,240	0,220	0,200	0,200	0,200	0,180
Losbrechmoment bei $n_p=0$ und 20°C Getriebebetemperatur	Nm	0,10							
Gewicht mit Standardflansch	kg	4,0							
Verdrehsteifigkeit	Nm/arcmin	30							
Laufgeräusch bei $n_p=3000$ ohne Last im Abstand von 1m	dB(A)	60							

Änderungen vorbehalten!

	
Maßblatt PLFN 90 2-stufig	
MB-1771	Blatt 2/2
09.10.2009	Index: